

Algemeen Reglement op de Elektrische Installaties A.R.E.I.		Pagina : 5/269.1
5	Hoofdstuk V - Algemene voorschriften door personen na te leven	Datum : 2004-06-30
		AIB-Vinçotte
Plichten van de eigenaar, beheerder of huurder van een huishoudelijke elektrische installatie		Document: 269.1
		Vervangt :
		Artikel : 269



Huishoudelijk, industrieel en verdeling van energie

(1)

ART. 269 - Plichten van de eigenaar, beheerder of huurder van een huishoudelijke elektrische installatie

De eigenaar, beheerder of de eventuele huurder van een huishoudelijke elektrische installatie, moet het dossier van de elektrische installaties in zijn bezit houden overeenkomstig de beschikkingen, vastgelegd door de Minister die Energie onder zijn bevoegdheid heeft.

De eigenaar, de beheerder en eventueel de huurder van een elektrische installatie moet zorgen:

1. voor het onderhoud ervan of voor het laten uitvoeren van dit onderhoud;
2. dat de geschikte maatregelen getroffen worden opdat de voorschriften van het huidig reglement op ieder ogenblik nageleefd worden;
3. dat de directie "Elektrische Energie" van het Ministerie van Economische Zaken onmiddellijk gewaarschuwd wordt bij ongelukken waarvan personen het slachtoffer zijn en die rechtstreeks of onrechtstreeks te wijten zijn aan de aanwezigheid van elektrische installaties.

Algemeen Reglement op de Elektrische Installaties A.R.E.I. 5 Hoofdstuk V - Algemene voorschriften door personen na te leven M.B van 1981-07-27. Plichten van de eigenaar, beheerder of huurder van een huishoudelijke elektrische installatie	Pagina : 5/269.2 Datum : 2004-06-30
	AIB-Vinçotte
	Document: 269.2 Vervangt : Artikel : 269

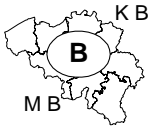

Ministerieel Besluit van 27 juli 1981 (aangepast door M.B van 1981-10-6 - M.B. 1981-10-13) tot bepaling van het dossier van huishoudelijke elektrische installaties genomen in uitvoering van artikel 269 van het Algemeen Reglement op de elektrische installaties, goedgekeurd bij het Koninklijk Besluit van 10 maart 1981, waarbij bedoeld reglement bindend wordt verklaard voor de huishoudelijke installaties en sommige lijnen van transport en verdeling van elektrische energie - B.S. 1981-09-22.

Artikel 1, Bepalingen

Wooneenheid: onder wooneenheid wordt verstaan een huis, een appartement, een lokaal of een geheel van lokalen dat als woning dient voor een of meerdere personen die in familieverband of als gemeenschap leven.

Huishoudelijke werkeenheid: onder huishoudelijke werkeenheid wordt verstaan het of de lokalen die niet tot de wooneenheid behoren en die voorbehouden zijn om er werken in uit te voeren die niet onder toepassingen vallen van artikel 28 van het Algemeen Reglement voor de arbeidsbescherming en die niet ingedeeld werden als gevaarlijke, ongezonde of hinderlijke inrichtingen.

Residentieel geheel: onder residentieel geheel wordt verstaan een geheel van wooneenheden, eventueel van huishoudelijke werkeenheden die aan een of meerdere natuurlijke personen, of rechtspersonen toebehoren, eventueel in medeëigendom, en van gemeenschappelijke lokalen die in medeëigendom toebehoren aan eigenaars van wooneenheden of huishoudelijke werkeenheden.

Gemeenschappelijke delen van een residentiële eenheid: lokalen van een residentiële eenheid die in medeëigendom toebehoren aan de eigenaars van wooneenheden en eventueel van huishoudelijke werkeenheden.

Installatieëenheid: deel van een elektrische installaties dat zich stroomafwaarts bevindt, hetzij van de meter, hetzij van de aftakschakelaar, hetzij van de algemene schakelaar.

Huishoudelijke elektrische installatie: onder huishoudelijke elektrische installatie wordt verstaan:

1. hetzij een elektrische installatie, samengesteld uit een of meerdere installatieëenheden:
 - die hetzij een wooneenheid, hetzij een huishoudelijke werkeenheid, hetzij de gemeenschappelijke delen van een residentiële eenheid voeden;
 - en die aan een en dezelfde natuurlijke persoon of rechtspersoon of aan een geheel van medeëigenaars toebehoren;
2. hetzij een productiemiddel van elektrische energie en de elektrische installatie die een wooneenheid of huishoudelijke werkeenheid of nog de gemeenschappelijke delen van een residentieel geheel bedienen.

Elementaire stroombaan: deel van een elektrische installatie tussen twee opeenvolgende beschermingsinrichtingen tegen overstroom (hoofdstroombaan) of deel na de laatste beschermingsinrichting (eindstroombaan).

Algemeen Reglement op de Elektrische Installaties A.R.E.I.		Pagina : 5/269.3
5	Hoofdstuk V - Algemene voorschriften door personen na te leven	Datum : 2004-06-30
		AIB-Vinçotte
M.B van 1981-07-27. Plichten van de eigenaar, beheerder of huurder van een huishoudelijke elektrische installatie		Document: 269.3 Vervangt : Artikel : 269

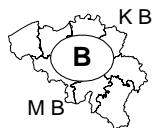

Eendraadsschema van een elektrische installatie: schematische voorstelling van een vaste elektrische installatie die geen rekening houdt met de plaats van het elektrische materieel maar die, met behulp van symbolen, de samenstelling van iedere elementaire stroombaan geeft alsmede hun onderlinge verbinding om een elektrische installatie te vormen. Op dit schema worden aangebracht de leidingstypen, de doorsnede en het aantal geleiders van deze leidingen, de plaatsingswijze, het type en de kenmerken van de automatische differentieelschakelaars en van de beschermingsinrichtingen tegen overstroom, de schakelaars, de verbindingsdozen, de aftakdozen, de contactdozen, de lichtpunten en de vaste gebruikstoestellen.

Situatieschema van de elektrische installatie: plan dat door middel van symbolen de plaats aanduidt van de borden, verbindingsdozen, aftakdozen, wandcontactdozen, lichtpunten, schakelaars en gebruikstoestellen die op het eendraadsschema voorkomen.

Proces-verbaal van overeenkomst van de elektrische installatie: proces-verbaal van het gelijkvormigheidsonderzoek van een elektrische installatie, opgesteld overeenkomstig de voorschriften van artikel 270 of 272 van het Algemeen Reglement op de elektrische installaties, voor de ingebruikname van de installatie.

Proces-verbaal van controle van de elektrische installatie: proces-verbaal van het controlebezoek van een elektrische installatie, opgesteld overeenkomstig de voorschriften van artikel 271 of 272 van het Algemeen Reglement op de elektrische installaties.

- (2) **Artikel 2,**
- (3) Voor elke nieuwe huishoudelijke elektrische installatie of voor elke belangrijke wijziging of aanzienlijke uitbreiding van een bestaande huishoudelijke elektrische installatie moet degene of degenen die de installatie hebben uitgevoerd hiervan een eendraadsschema en een situatieschema opstellen.
- De naam, hoedanigheid, B.T.W.-nummer of, bij ontstentenis daarvan het nummer, de uitreikingsdatum en gemeente van de identiteitskaart van deze persoon of personen moeten op dit eendraadsschema worden vermeld.
- Het adres van de plaats waar deze elektrische installatie wordt verwezenlijkt, moet worden vermeld op het eendraadsschema en het situatieschema.
- (4) Deze perso(o)n(en) evenals het erkend organisme, bedoeld in artikel 275 van het Algemeen Reglement op de elektrische installaties, moet(en) bedoelde schema's dateren en ondertekenen. De eigenaar van de elektrische installatie moet de schema's dateren en ondertekenen die moeten worden bewaard door voornoemd erkend organisme.

Algemeen Reglement op de Elektrische Installaties A.R.E.I.		Pagina : 5/269.4
5	Hoofdstuk V - Algemene voorschriften door personen na te leven	Datum : 2004-06-30
		AIB-Vinçotte
M.B van 1981-07-27.		Document: 269.4
Plichten van de eigenaar, beheerder of huurder van een huishoudelijke elektrische installatie		Vervangt :
		Artikel : 269

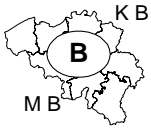

Artikel 3,

In geval van een wijziging die niet als belangrijk kan beschouwd worden of van een uitbreiding die niet aanzienlijk is, is het opstellen van een nieuw eendraadsschema niet verplicht; een bondige beschrijving van de verandering of de uitbreiding volstaat. Deze beschrijving, met vermelding van de naam, hoedanigheid en adres van degene of degenen die verantwoordelijk zijn voor de uitvoering van het werk, moet door hen gedateerd en ondertekend worden. Bijlage 4 geeft, ten titel van inlichting, een voorbeeld van een bondige beschrijving van een onbelangrijke wijziging en van een niet aanzienlijke uitbreiding van de elektrische installatie.

Artikel 4,

De symbolen die gebruikt moeten worden om het eendraadsschema van een elektrische installatie op te stellen worden gegeven in bijlage I van onderhavig Besluit.

De spanning en de aard van de stroom worden vermeld op het eendraadsschema. Elke elementaire stroombaan moet met een hoofdletter aangeduid worden. Elk lichtpunt en elke contactdoos moet genummerd worden in volgorde gezien vanaf de beschermingsinrichting tegen overstroom van de elementaire stroombaan. Bijlage 2 geeft, ten titel van inlichting, een voorbeeld van een eendraadsschema.

Artikel 5,

Bij de oorspronkelijke aanleg van een huishoudelijke elektrische installatie moet een situatieschema van deze elektrische installatie opgesteld worden. De symbolen die gebruikt moeten worden om het elektrisch materieel, dat aangebracht werd op het eendraadsschema, voor te stellen op het situatieschema van de elektrische installatie zijn opgenomen in bijlage I van onderhavig Besluit. Elk lichtpunt en elke contactdoos moet gekenmerkt worden door de letter, toegekend aan de elementaire stroombaan waartoe het onderdeel behoort, gevolgd door het nummer dat toegekend werd op het eendraadsschema van de elektrische installatie.

Elke schakelaar moet gekenmerkt worden door de letter van de stroombaan waarvan hij deel uitmaakt, gevolgd door het nummer van het lichtpunt of het toestel dat hij bedient.

Bijlage 3 geeft, ten titel van inlichting, een voorbeeld van een situatieschema van een elektrische installatie.

Artikel 6,

Elke wijziging of uitbreiding van een huishoudelijke elektrische installatie moet aangebracht worden op het situatieschema van de elektrische installatie. Dit schema moet op ieder ogenblik de bestaande toestand van de elektrische installatie weergeven.

Algemeen Reglement op de Elektrische Installaties A.R.E.I.		Pagina : 5/269.5
5	Hoofdstuk V - Algemene voorschriften door personen na te leven	Datum : 2004-06-30
		AIB-Vinçotte
M.B van 1981-07-27.		Document: 269.5
Plichten van de eigenaar, beheerder of huurder van een		Vervangt :
huishoudelijke elektrische installatie		Artikel : 269



Artikel 7,

Het dossier van een huishoudelijke elektrische installatie, waarvan sprake in artikel 269 van het Algemeen Reglement op de elektrische installaties, moet samengesteld worden in tweevoud. Een exemplaar moet in bezit zijn van de eigenaar of de beheerder van de elektrische installatie; het andere moet bewaard worden door de eventuele huurder.

Het dossier van de huishoudelijke elektrische installaties moet bevatten:

1. het (de) eendraadsschema('s) van de elektrische installatie;
2. het (de) situatieschema('s) van de elektrische installaties;
3. het of de processen-verbaal van overeenkomst van de elektrische installatie;
4. eventueel het of de processen-verbaal van controle van de elektrische installatie;
5. eventueel de documenten die bevestigen dat het elektrisch materieel beantwoordt aan de veiligheidswaarborgen welke bepaalde elektrische machines, toestellen en leidingen moeten bieden;
6. eventueel gelijkaardige documenten als onder 1., 2., 3. en 5. indien een belangrijke wijziging of een aanzienlijke uitbreiding van de elektrische installatie werd uitgevoerd.
7. eventueel de bondige beschrijving(en) van elke wijziging die niet als belangrijk kan beschouwd worden, of elke uitbreiding die niet aanzienlijk is en welke zou zijn uitgevoerd aan de elektrische installatie.

M.B van 1981-07-27

Plichten van de eigenaar, beheerder of huurder van een huishoudelijke elektrische installatie

Document: 269.6

Vervangt :

Artikel : 269

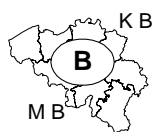

Bijlage I

Grafische symbolen voor het opstellen van de schema's van een huishoudelijke elektrische installatie

A Algemeenheden

<u>Beschrijving</u>	<u>Symbol</u>
Gelijkstroom	
Wisselstroom (algemeen symbool)	
Eénfasige wisselstroom	1
Driefasige wisselstroom	3

B Elektrische toestellen

<u>Beschrijving</u>	<u>Symbol</u>
Algemene voorstelling van een bord, van een verdeelkast	
Voorbeeld van een bord, van een verdeelkast met 5 leidingen	
Doos, inbouwdoos Algemeen symbool	
Verbindingsdoos, aftakdoos, aansluitdoos	
Aftakkast	
Aardingstrip	

AIB-Vinçotte

M.B van 1981-07-27

Document: 269.7

Plichten van de eigenaar, beheerder of huurder van een huishoudelijke elektrische installatie

Vervangt :

Artikel : 269

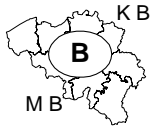

C Leidingen

<u>Beschrijving</u>	<u>Symbol</u>
Leiding Algemeen symbool	_____
Ondergrondse leiding	_____
Luchtleiding	_____○_____
Leiding in een buis	_____○_____
Voorbeeld van een bundel van zes buizen	_____○ ⁶ _____
Leiding in een wand	┌ _____ ┐
Leiding op een wand	┌ _____ ┐
Leiding geplaatst in een buis in een wand	┌ _____ ○ ┐
Twee leidingen	_____ _____
n - leidingen	_____ ⁿ _____
Leiding met 3 geleiders	_____ _____
Leiding met n geleiders	_____ ⁿ _____

AIB-Vinçotte

M.B van 1981-07-27

Document: 269.8

Plichten van de eigenaar, beheerder of huurder van een
huishoudelijke elektrische installatie

Vervangt :

Artikel : 269

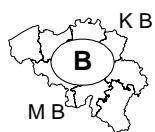

opm: n geeft altijd het totaal aantal geleiders,
inbegrepen de eventueel nulgeleiders en de
beschermingsgeleider

Voorbeelden:

VVB-kabel met 4 geleiders (inbegrepen de eventueel
nulgeleider en de beschermingsgeleider) van 4 mm²
geplaatst in een buis in een wand

VVB 4 x 4²

CRVB-kabel met 3 geleiders van 2,5 mm² geplaatst in
een buis in een wand

CRVB 3 x 2,5²

VVB-kabel met 3 geleiders van 2,5 mm² op een wand

VVB 3 x 2,5²

4 VOB-kabels waarvan de geleiders een doorsnede van
2,5mm² hebben.

Het geheel is geplaatst in een buis in een wand

VOB 2,5²

AIB-Vinçotte

M.B van 1981-07-27

Document: 269.9

Plichten van de eigenaar, beheerder of huurder van een huishoudelijke elektrische installatie

Vervangt :

Artikel : 269

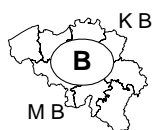

D Beschermt toestellen

<u>Beschrijving</u>	<u>Symbool</u>
Smeltveiligheid	
Smeltveiligheid met een nominale stroomsterkte van 16 A	
Automatische schakelaar of uitschakelaar. De hoofdletters naast dit teken, geven de werkingwijze van de uitschakelaar aan. Men gebruikt voor dit doel: de letter M voor het uitklinkmechanisme werkende bij maximumstroom; de letter O voor het uitklinkmechanisme werkende bij gebrek aan spanning; de letter Δ voor de automatische differentieel-aardschakelaar met intensiteitsrelais Als de schakelaar voorzien is van verscheidene uitklinkmechanismen die onder verschillende omstandigheden werken, scheidt men de overeenkomende opschriften door het teken +, het aantal polen, beschermd door de uitklinkmechanismen, wordt als kenmerk aangegeven. <u>Voorbeeld:</u> Driepolige uitschakelaar voorzien van 2 uitklinkmechanismen werkende bij maximumstroom en een uitklinkmechanise werkende bij gebrek aan spanning.	
Automatische differentieelstroominrichting (ΔIn = 300 mA)	
Kleine automatische schakelaar, maat 22	
Aardelektrode, aarding	

M.B van 1981-07-27

Document: 269.10

Plichten van de eigenaar, beheerder of huurder van een huishoudelijke elektrische installatie

Vervangt :

Artikel : 269

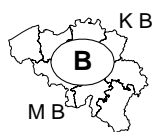

E Schakelaars

Beschrijving

Symbol

Schakelaar Algemeen symbool



Schakelaar met verklikkerlamp. De lamp brandt altijd en dient om de schakelaar in het duister terug te vinden



Eenpolige schakelaar met vertraagde opening



Tweepolige schakelaar



Driepolige schakelaar



Eenpolige omschakeling (dubbele aansteking: om twee stroombanen afzonderlijk te sluiten of te openen op een enkele plaats)



Eenpolige wisselschakelaar (dubbele richting: om een stroombaan te sluiten of te openen op 2 plaatsen)



Tweepolige wisselschakelaar (dubbel richting)



Kruisschakelaar (laat toe een stroombaan te sluiten of te openen op een willekeurig aantal plaatsen in combinatie met twee wisselschakelaars op de twee uiteinden)



Dimmer



Eenpolige trekschakelaar



Eenpolige schakelaar met signalisatielamp. De lamp brandt als het toestel, dat door deze schakelaar bediend wordt, werkt



AIB-Vinçotte

M.B van 1981-07-27

Document: 269.11

Plichten van de eigenaar, beheerder of huurder van een
huishoudelijke elektrische installatie

Vervangt :

Artikel : 269

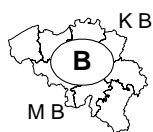

Drukknop



Drukknop met verklikkerlamp. Om de drukknop in het
duister terug te vinden



Drukknop met afgeschermd toegang (te breken ruit)



Minuterie

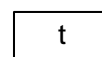

Schakelklok, tijdschakelaar

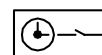

Impulsschakelaar

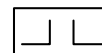

Thermostaat

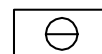

Rondecontrole of elektrische slotvergrendelinrichting



M.B van 1981-07-27

Plichten van de eigenaar, beheerder of huurder van een huishoudelijke elektrische installatie

Document: 269.12

Vervangt :

Artikel : 269

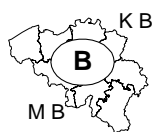

F Contactdozen

Beschrijving

Symbool

Contactdoos Algemeen symbool



Meervoudige contactdoos (voor drie stopcontacten)

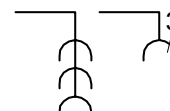

Half-waterdicht, waterdicht of hermetisch contactdoos



Contactdoos met contact voor beschermingsgeleider



Contactdoos met kinderbescherming



Contactdoos met contact voor beschermingsgeleider en met kinderbescherming



Contactdoos met tweepolige schakelaar



Contactdoos met tweepolige vergrendelingsschakelaar



Contactdoos met beschermingstransformator (bijvoorbeeld: stopcontact voor scheerapparaat)



AIB-Vinçotte

M.B van 1981-07-27

Document: 269.13

Plichten van de eigenaar, beheerder of huurder van een huishoudelijke elektrische installatie

Vervangt :

Artikel : 269

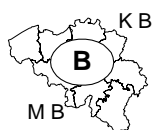

G Gebruikstoestellen

<u>Beschrijving</u>	<u>Symbool</u>
Aansluitpunt voor een verlichtingstoestel, voorgesteld met toevoerleiding. Lichtpunt	—X
Aansluitpunt voor wandverlichting	X
Fluorescentie-armatuur Algemeen symbool	—
Armatuur met 3 fluorescerende buislampen	≡ ³
Projector Algemeen symbool	⊗
Projector met weinig divergerende lichtbundel (spot- of zoeklicht)	⊗ →
Projector met divergerende lichtbundel (floodlight, bundellicht)	⊗ ↗
Verlichtingsarmatuur met ingebouwde eenpolige schakelaar	X
Noodverlichtingstoestel, aangesloten op een speciale stroombaan	⊗
Autonoom noodverlichtingstoestel	⊗
Voorschakeltoestel voor ontladingslamp wordt enkel gebruikt wanneer dergelijk toestel niet is ingebouwd	□
Bel	—D

M.B van 1981-07-27

Document: 269.14

Plichten van de eigenaar, beheerder of huurder van een huishoudelijke elektrische installatie

Vervangt :

Artikel : 269

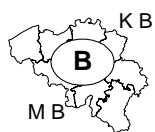

Zoemer



Hoorn



Sirène



Horloge



Moederklok



Elektrisch (deur)slot

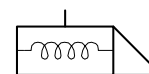

Ventilator (voorgesteld met elektrische leiding)

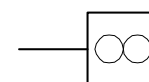

Verwarmingstoestel

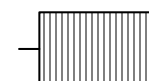

Verwarmingstoestel met accumulatie

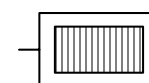

Verwarmingstoestel met accumulatie en ingebouwde ventilator

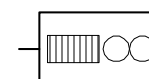

Boiler



Boiler met accumulatie



Vast elektrohuishoudelijk toestel Algemeen symbool

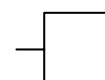

AIB-Vinçotte

M.B van 1981-07-27

Document: 269.15

Plichten van de eigenaar, beheerder of huurder van een
huishoudelijke elektrische installatie

Vervangt :

Artikel : 269

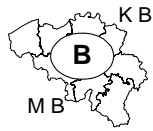

Kookfornuis

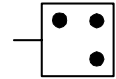

Microgolfoven

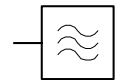

elektrische oven

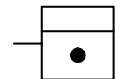

Wasmachine

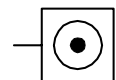

Droogkast

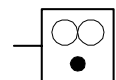

Vaatwasmachine

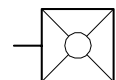

Koelkast

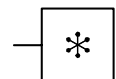

Diepvriezer

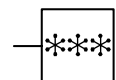

Motor

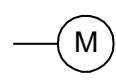

Transformator

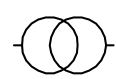

kWh-teller

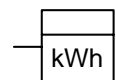

M.B van 1981-07-27

Document: 269.16A

Plichten van de eigenaar, beheerder of huurder van een
huishoudelijke elektrische installatie

Vervangt : 269.16

Artikel : 269

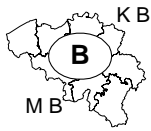

Bijlage II : Voorbeeld van ééndraadsschema

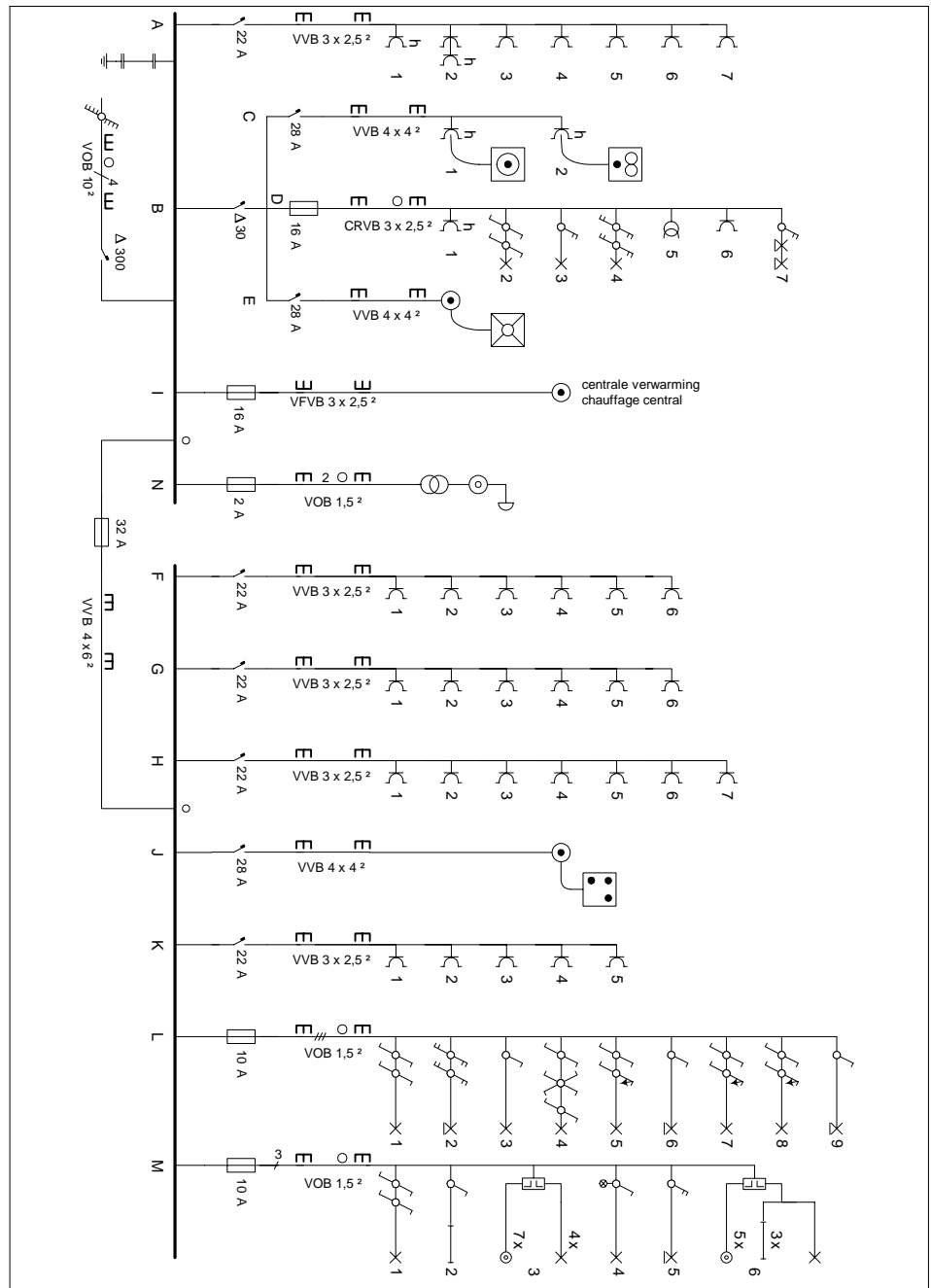

Adres v.d. woning waar de installatie geplaatst wordt :

Aard v.d. stroom Spanning :

Eigenaar, (Handtekening) (Datum) :

De afgevaardigde van het erkend organisme, (Handtekening) (Datum) :

BTW-nr of nummer, datum en gemeente van uitgifte van de identiteitskaart :

De verantwoordelijke voor de uitvoering van de werken, (Handtekening) (Datum) :

M.B van 1981-07-27

Document: 269.17

Plichten van de eigenaar, beheerder of huurder van een huishoudelijke elektrische installatie

Vervangt :

Artikel : 269

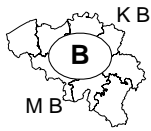

Bijlage III

Voorbeeld van een situatieschema

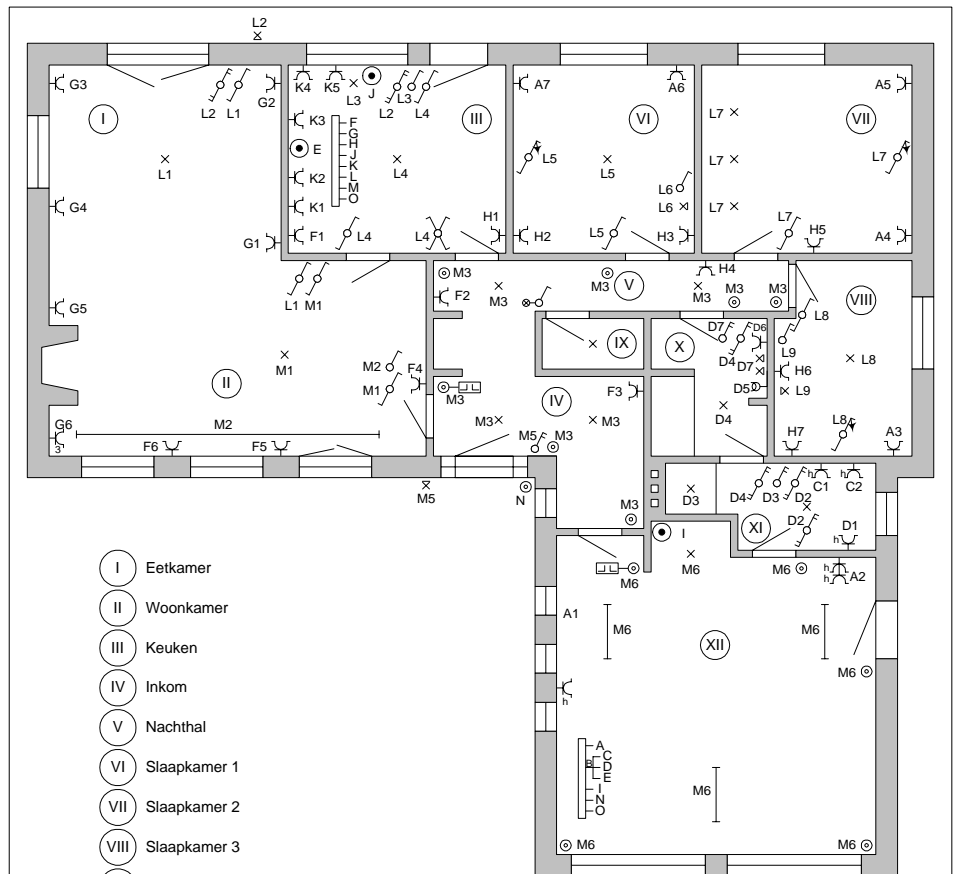

- I Eetkamer
- II Woonkamer
- III Keuken
- IV Inkom
- V Nachthal
- VI Slaapkamer 1
- VII Slaapkamer 2
- VIII Slaapkamer 3
- IX WC
- X Badkamer
- XI Waskamer
- XII Garage

Adres v.d. woning waar de installatie geplaatst wordt :

Aard v.d. stroom Spanning :

Eigenaar, (Handtekening) (Datum) :

De verantwoordelijke voor de uitvoering v. d. werken, (Handtekening) (Datum) :

De afgevaardigde van het erkend organisme, (Handtekening) (Datum) :

Algemeen Reglement op de Elektrische Installaties A.R.E.I. 5 Hoofdstuk V - Algemene voorschriften door personen na te leven M.B van 1981-07-27 Plichten van de eigenaar, beheerder of huurder van een huishoudelijke elektrische installatie	Pagina : 5/269.18 Datum : 2004-06-30
	AIB-Vinçotte
	Document: 269.18 Vervangt : Artikel : 269

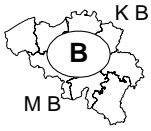

Bijlage IV

Voorbeeld van een bondige beschrijving van een onbelangrijke wijziging en van een niet-aanzienlijke wijziging

a) Onbelangrijke wijziging

De VFVB kabel 3 x 2,5 mm² van de stroombaan I wordt vervangen door een VVB kabel 4 x 2,5 mm² geplaatst in een zichtbare metalen buis.

De verantwoordelijke voor de uitvoering van het werk,

(handtekening)

(datum)

b) Niet-aanzienlijke uitbreiding

Een contactdoos A2bis wordt bijgeplaatst als aftakking op de contactdoos A2 in de garage. Deze wordt gevoed door een VVB kabel 3 x 2,5 mm² zichtbaar geplaatst op de muur.

De verantwoordelijke voor de uitvoering van het werk.

(handtekening)

(datum)

N.B.: deze wijziging op uitbreiding zullen slechts op het situatieschema worden overgebracht.

Algemeen Reglement op de Elektrische Installaties A.R.E.I. 5 Hoofdstuk V - Algemene voorschriften door personen na te leven	Pagina : 5/269.19 Datum : 2004-06-30
	AIB-Vinçotte
	Document: 269.19 Vervangt : Artikel : 269

Plichten van de eigenaar, beheerder of huurder van een huishoudelijke elektrische installatie



Nota nr. 12 door het Ministerie van Economische Zaken (uittreksels) gericht aan de erkende controleorganismen:

Betreft: Definitie van het begrip "belangrijke uitbreiding"

Tot nu toe werd er nog geen bepaling gegeven van de belangrijke wijzingen en uitbreidingen.

Een eerste bepaling wordt hier gegeven:

Onder "belangrijke uitbreiding" wordt het feit verstaan tenminste één nieuwe kring te installeren vanaf het verdeelbord.

Om de voorwaarde na te komen, die door het AREI worden opgelegd, dient er aan het begin van de installatie een algemene automatische differentieelstroominrichting geplaatst te worden met een gevoeligheid van 300mA.

Als de nieuwe kring een badkamer, wasruimte, stortbad of wasmachine voedt, wordt er een tweede automatische differentieelstroominrichting geplaatst met grote of zeer grote gevoeligheid (< 30 mA).

Bovendien moet er een aardelektrode zijn conform de in het AREI voorgeschreven waarden. Indien de aardelektrode een spreidingsweerstand heeft van meer dan 30 ohm, zal ze aangevuld worden om de weerstandwaarde te verlagen tot onder die grens.

Slechts in uitzonderlijke gevallen waar het moeilijk blijkt beneden deze waarde te dalen, zal een waarde van meer dan 30 ohm, maar minder dan 100 ohm geduld worden. Evenwel zijn in dit geval de voorschriften van artikel 86.03 van toepassing; een of meerdere differentieelstroominrichtingen moeten op de kringen geplaatst worden volgens het belang van de wijziging.

Wat betreft het eendraadschema en het situatieschema van de elektrische installatie, mag men zich beperken tot het aangeven van de wijzigingen die aan de elektrische installatie werden aangebracht; op het ééndraadschema zal het oude deel aangeduid worden door een kadertje met de vermelding "oude installatie".

Algemeen Reglement op de Elektrische Installaties A.R.E.I. 5 Hoofdstuk V - Algemene voorschriften door personen na te leven	Pagina : 5/269.20 Datum : 2004-06-30
	AIB-Vinçotte
	Document: 269.20 Vervangt : Artikel : 269



Nota nr. 54 bis, door het Ministerie van Economische Zaken, gericht aan de erkende controleorganismen (uittreksels):

Betreft: Handtekening van de eigenaar

Uit de praktijk werd gevraagd hoe de handtekening van de eigenaars kan worden bekomen op de eendraads- en situatieschema's. De oplossing is analoog aan hetgeen er gebeurt met het huurcontract.

Een eigenaar die bijvoorbeeld een appartement verhuurt aan een particulier biedt het huurcontract in vier exemplaren ter ondertekening aan. Indien de eigenaar zichzelf belast met de registratie van het huurcontract vertrekt hij met drie getekende exemplaren, gaat naar het Bureau van de Registratie en komt terug met twee geregistreerde exemplaren, gaat één aan de huurder overhandigen en neemt het exemplaar terug dat deze laatste al in zijn bezit had.

De installateur-elektricien dient drie kopieën van de eendraads- en situatieschema's te hebben. Hij vraagt aan de eigenaar deze te tekenen. Twee exemplaren overhandigt hij ter ondertekening aan het erkend organisme. Van het erkend organisme krijgt hij een exemplaar terug samen met het proces-verbaal van gelijkvormigheid. Dit exemplaar en het proces-verbaal geeft hij samen met de eindfactuur aan de eigenaar en vraagt het exemplaar terug dat deze bij de ondertekening had behouden.

Sommige eigenaars zouden zich kunnen afvragen waarom zij hun handtekening moeten zetten op de eendraads- en situatieschema's. Een zaak moet duidelijk worden gesteld. Deze handtekening verbindt hen geenszins wat betreft de uitvoering van de gegevens die erop zijn vermeld.

Indien er foutieve zaken op de schema's staan is het aan de agentbezoeker van het erkend organisme deze te laten verbeteren en mag deze het proces-verbaal van gelijkvormigheid slechts afleveren nadat de installatie en de weergave ervan op de schema's conform het AREI is.

Integendeel, de verplichting van de handtekening van de eigenaar is in feite een verplichting voor de installateur-elektricien die zich daardoor genoodzaakt ziet de schema's op te stellen en een exemplaar ervan te overhandigen aan de eigenaar.

Ten andere, op termijn zal de installateur-elektricien deze schema's beschouwen als een wezenlijk deel van zijn opdracht vanaf het ogenblik dat hij het werk toegezegd krijgt.

Plichten van de eigenaar, beheerder of huurder van een huishoudelijke elektrische installatie



Toelichting AV

bij artikel 269

Toelichting

- (1) *Zie de tekst van het Ministerieel Besluit van 1981-07-27 vanaf pagina 5/269.2.*
- (2) *Gewijzigd door M.B. van 1991-06-11.*
- (3) *Definitie van het begrip "belangrijke uitbreiding": zie uittreksels van nota nr. 12 op pagina 5/269.19.*
- (4) *"Handtekening van de eigenaar": zie uittreksels van nota nr. 54bis op pagina 5/269.20.*

AIB-Vinçotte

Document: 269.22

Vervangt :

Artikel : 269

Plichten van de eigenaar, beheerder of huurder van een
huishoudelijke elektrische installatie



Toelichting AV

bij artikel 269

Toelichting

Voorbehouden
pagina